

0 601 27A 3K0 – GBG 35-15

mã sản phẩm	0 601 27A 3K0
EAN	3165140893411
Bánh mài, hạt kim loại bình thường, hạt kim loại 24	✓
Bánh mài, hạt kim loại bình thường, hạt kim loại 60	✓



Thông tin kỹ thuật

Thông số kỹ thuật

Đường kính bánh mài	150 mm
Tốc độ không tải	3.000 vòng/phút
Chiều rộng bánh mài	20 mm
Đường kính lỗ bệ bánh của bánh mài	20 mm
Hạt kim loại	24 60
Công suất đầu vào định mức	350 W
Trọng lượng	10,0 kg
Kích thước dụng cụ (chiều rộng)	175 mm
Kích thước dụng cụ (chiều dài)	325 mm
Kích thước dụng cụ (chiều cao)	200 mm

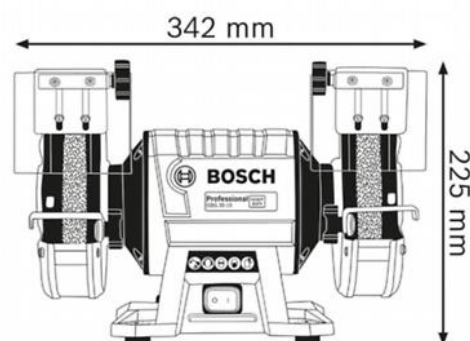

Thông tin về độ ồn/rung

Mức áp suất âm thanh	70 dB(A)
Mức công suất âm thanh	80 dB(A)
K bất định	3 dB
Mức ồn	Mức độ ồn ở định mức A của dụng cụ điện cầm tay thông thường như sau: Mức áp suất âm thanh 70 dB(A); Mức công suất âm thanh 80 dB(A). K bất định = 3 dB.

Thông tin kinh doanh

Định vị

- Máy mài để bàn hai bánh chuyên dụng, có mô-tơ 350W giải quyết các công việc khó khăn nhất

Lợi ích người dùng

- Mô-tơ cảm ứng mạnh mẽ, không cần bảo trì có công suất 350W dành cho các công việc mài, mài nhẵn và mài sắc chất lượng cao
- Vỏ nhôm đúc khuôn, chắc chắn với các ổ bi được bit kín giúp mô-tơ không bị bám bụi để có hiệu suất lâu bền
- Chân đế vững chắc đảm bảo máy ở điều kiện làm việc an toàn, giữ thẳng băng
- Kèm theo các giá đỡ phôi có thể điều chỉnh không cần dùng dụng cụ, vành chắn bảo vệ bằng thép và nắp bảo vệ chắn tia lửa